

SENSORI DI SICUREZZA CON CODIFICA MAGNETICA

Per garantire un adeguato e duraturo controllo dei ripari, i progettisti devono confrontarsi con i problemi derivanti da:

- presenza di polveri o residui di lavorazione.
- necessità di garantire maggior igiene sulle macchine alimentari.
- difficoltà di mantenere allineati nel tempo i componenti del gruppo sicurezza.

I nostri sensori di sicurezza **semplificano il controllo** della posizione dei ripari mobili sulle macchine operatrici, mantenendo **invariata la sicurezza**:

- forniscono un segnale in uscita quando entra nella loro zona sensibile l'unità magnetica codificata, che funziona da attuatore, ed è l'unica in grado di azionarli (protezione contro le manomissioni), il tutto **senza contatto e senza usura**.
- possono essere montati dietro materiali amagnetici, mantenendo **invariata la distanza di attivazione** (maggior igiene sulle macchine e ulteriore protezione contro le neutralizzazioni). All'interno dei sensori si trovano sempre due o più contatti NC o NO collegati in modo da avere in uscita un **segnale ridondante** e protetto contro i guasti determinati da una stessa causa.

I sensori di prossimità, per le loro caratteristiche costruttive hanno comportamenti diversi dai finecorsa di sicurezza, ma in base alle norme **"possono essere impiegati per superare i problemi che sorgono dall'uso di interruttori a comando meccanico"** (art. 6.3 delle EN 1088).

Quando vengono usati sensori di prossimità, **"la sicurezza raggiunta non deve essere inferiore a quella ottenuta con interruttori di posizione a comando meccanico"** (art. 6.3.1 delle EN 1088).

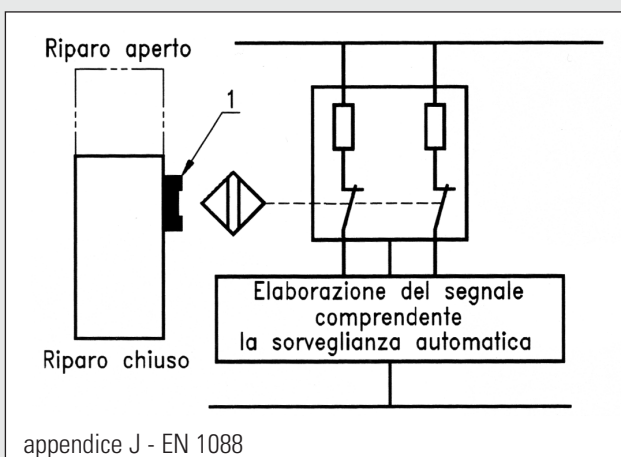
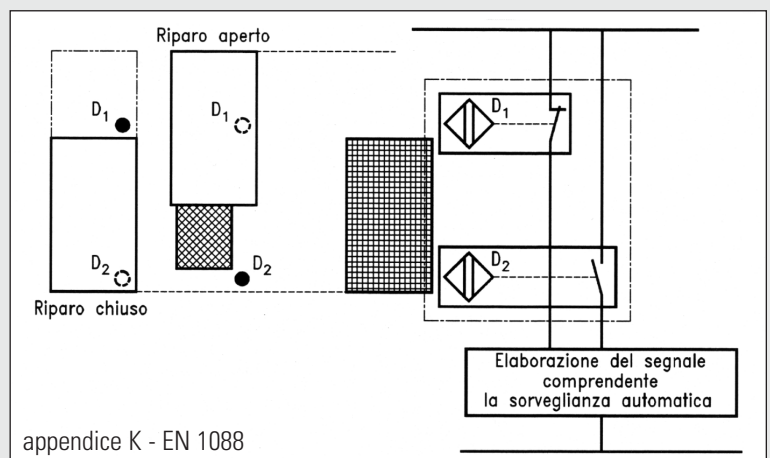

Per ottenere una sicurezza equivalente è necessario minimizzare la possibilità di neutralizzazione (art. 5.7.3 delle EN 1088), evitare i guasti determinati da una stessa causa, ricorrere alla **duplicazione (o ridondanza) e alla sorveglianza automatica** (art. 3.7 delle EN 292-2)

Devono quindi sempre essere abbinati ad un modulo di controllo che ne verifichi l'integrità ad ogni ciclo di commutazione.

SENSORI DI SICUREZZA CON CODIFICA MAGNETICA TSS 180



I **VANTAGGI** secondo le "EN 1088 - Dispositivi di interblocco associati ai ripari"

Appendice J

- Compatto senza parti mobili esterne
- Elevata resistenza alle polveri e a liquidi
- Facile da tener pulito.

Ed inoltre:

- grande tolleranza ai difetti di allineamento
- insensibili ad urti e vibrazioni
- 6 possibili direzioni di azionamento

CONSIGLI APPLICATIVI

- Per un perfetto funzionamento sensore e unità magnetica devono essere **allineati**. Particolari riferimenti grafici e una tacca sulla circonferenza facilitano la regolazione.
- Il movimento dell'unità magnetica deve avvenire entro lo spazio utile che garantisca la perfetta funzionalità, evitando fenomeni di oltrecorsa.
- Devono essere montati in modo da impedire allentamenti o rimozioni e protetti da urti che potrebbero danneggiarli. Non devono mai essere usati come battuta d'arresto.
- Utilizzare per il fissaggio solo viti e dadi in materiale amagnetico, non incassare in masse ferromagnetiche.
- Utilizzare esclusivamente con gli appositi moduli di controllo. Per altre applicazioni contattate il nostro ufficio tecnico.

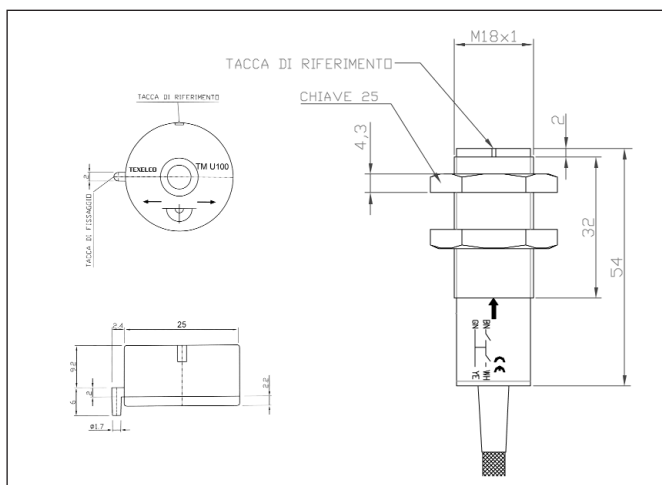

CARATTERISTICHE ELETTRICHE

CONFORMI ALLE NORME	EN 60947.5.3 - EN 60947.5.2 - EN 1088 - EN 954-1 - EN 292
CLASSIFICAZIONE IN CONDIZIONE DI GUASTO	PDF-S
FUNZIONAMENTO	magnetico
DISTANZA DI COMANDO MAX.	7 mm.
DISTANZA DI COMANDO MIN.	0,5 mm.
RIPETIBILITA' DEL PUNTO DI COMANDO	0,1 mm
FREQUENZA DI COMANDO	10 Hz
POTENZA DI COMANDO MAX.	3 W
CORRENTE DI COMANDO MAX.	0,125 A
TENSIONE DI COMANDO MAX.	24 V
RESISTENZA AGLI URTI	30 g per 11 millisecondi
RESISTENZA ALLE VIBRAZIONI	1 mm da 10 a 55 HZ
TEMPERATURA DI LAVORO	- 5° C / + 90° C
PROTEZIONE	IP 66 (EN 60529)
COLLEGAMENTO	cavo 4x0,35 mmq. - lunghezza 4 m.
CUSTODIA	polycarbonato rinforzato fibra di vetro
ACCESSORI	supporto per sensore cilindrico tipo TSC 002

TSS 18004 sensore di sicurezza

TM U100 unità magnetica

TRS 132-24 modulo di controllo e sicurezza

SCHEMA ELETTRICO

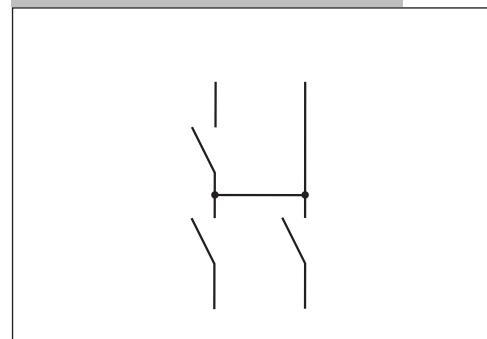

SENSORI DI SICUREZZA CON CODIFICA MAGNETICA TIPO TSS 183



I **VANTAGGI** secondo le "EN 1088 - Dispositivi di interblocco associati ai ripari"

Appendice J

- Compatto senza parti mobili esterne
- Elevata resistenza alle polveri e a liquidi
- Facile da tener pulito.

Ed inoltre:

- grande tolleranza ai difetti di allineamento
- insensibili ad urti e vibrazioni
- 6 possibili direzioni di azionamento

CONSIGLI APPLICATIVI

- Per un perfetto funzionamento sensore e unità magnetica devono essere **allineati**. Particolari riferimenti grafici e una tacca sulla circonferenza facilitano la regolazione.
- Il movimento dell'unità magnetica deve avvenire entro lo spazio utile che garantisca la perfetta funzionalità, evitando fenomeni di oltrecorsa.
- Devono essere montati in modo da impedire allentamenti o rimozioni e protetti da urti che potrebbero danneggiarli. Non devono mai essere usati come battuta d'arresto.
- Utilizzare per il fissaggio solo viti e dadi in materiale amagnetico, non incassare in masse ferromagnetiche.
- Utilizzare esclusivamente con gli appositi moduli di controllo. Per altre applicazioni contattate il nostro ufficio tecnico.

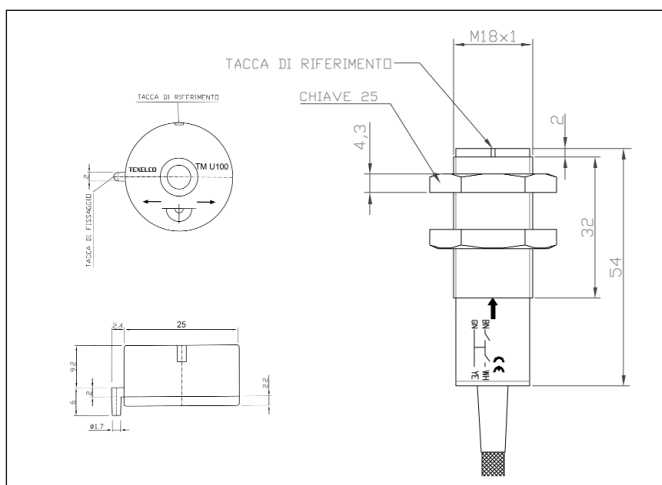

CARATTERISTICHE ELETTRICHE

CONFORMI ALLE NORME	EN 60947.5.3 - EN 60947.5.2 - EN 1088 - EN 954-1 - EN 292
CLASSIFICAZIONE IN CONDIZIONE DI GUASTO	PDF-S
FUNZIONAMENTO	magnetico
DISTANZA DI COMANDO MAX.	7 mm.
DISTANZA DI COMANDO MIN.	0,5 mm.
RIPETIBILITA' DEL PUNTO DI COMANDO	0,1 mm
FREQUENZA DI COMANDO	10 Hz
POTENZA DI COMANDO MAX.	3 W
CORRENTE DI COMANDO MAX.	0,125 A
TENSIONE DI COMANDO MAX.	24 V
RESISTENZA AGLI URTI	30 g per 11 millisecondi
RESISTENZA ALLE VIBRAZIONI	1 mm da 10 a 55 HZ
TEMPERATURA DI LAVORO	- 5° C / + 90° C
PROTEZIONE	IP 66 (EN 60529)
COLLEGAMENTO	cavo 4x0,35 mmq. - lunghezza 4 m.
CUSTODIA	polycarbonato rinforzato fibra di vetro
ACCESSORI	supporto per sensore cilindrico tipo TSC 002

TSS 18304 sensore di sicurezza

TM U100 unità magnetica

TRS 342-24 modulo di controllo e sicurezza

SCHEMA ELETTRICO

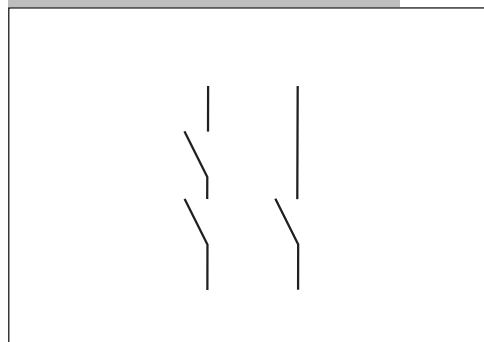

SENSORI DI SICUREZZA CON CODIFICA MAGNETICA TIPO TSS 188



I **VANTAGGI** secondo le "EN 1088 - Dispositivi di interblocco associati ai ripari"

Appendice J

- Compatto senza parti mobili esterne
- Elevata resistenza alle polveri e a liquidi
- Facile da tener pulito.

Ed inoltre:

- grande tolleranza ai difetti di allineamento
- insensibili ad urti e vibrazioni
- 6 possibili direzioni di azionamento

CONSIGLI APPLICATIVI

- Per un perfetto funzionamento sensore e unità magnetica devono essere **allineati**. Particolari riferimenti grafici e una tacca sulla circonferenza facilitano la regolazione.
- Il movimento dell'unità magnetica deve avvenire entro lo spazio utile che garantisca la perfetta funzionalità, evitando fenomeni di oltrecorsa.
- Devono essere montati in modo da impedire allentamenti o rimozioni e protetti da urti che potrebbero danneggiarli. Non devono mai essere usati come battuta d'arresto.
- Utilizzare per il fissaggio solo viti e dadi in materiale amagnetico, non incassare in masse ferromagnetiche.
- Utilizzare esclusivamente con gli appositi moduli di controllo. Per altre applicazioni contattate il nostro ufficio tecnico.

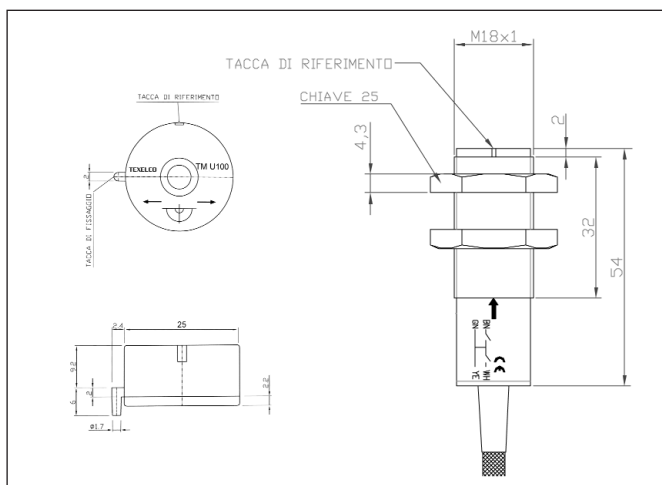

CARATTERISTICHE ELETTRICHE

CONFORMI ALLE NORME	EN 60947.5.3 - EN 60947.5.2 - EN 1088 - EN 954-1 - EN 292
CLASSIFICAZIONE IN CONDIZIONE DI GUASTO	PDF-S
FUNZIONAMENTO	magnetico
DISTANZA DI COMANDO MAX.	7 mm.
DISTANZA DI COMANDO MIN.	0,5 mm.
RIPETIBILITA' DEL PUNTO DI COMANDO	0,1 mm
FREQUENZA DI COMANDO	10 Hz
POTENZA DI COMANDO MAX.	3 W
CORRENTE DI COMANDO MAX.	0,125 A
TENSIONE DI COMANDO MAX.	24 V
RESISTENZA AGLI URTI	30 g per 11 millisecondi
RESISTENZA ALLE VIBRAZIONI	1 mm da 10 a 55 HZ
TEMPERATURA DI LAVORO	- 5° C / + 90° C
PROTEZIONE	IP 66 (EN 60529)
COLLEGAMENTO	cavo 4x0,35 mmq. - lunghezza 4 m.
CUSTODIA	polycarbonato rinforzato fibra di vetro
ACCESSORI	supporto per sensore cilindrico tipo TSC 002

TSS 18804 sensore di sicurezza

TM U100 unità magnetica

TRS 252-24 modulo di controllo e sicurezza

SCHEMA ELETTRICO

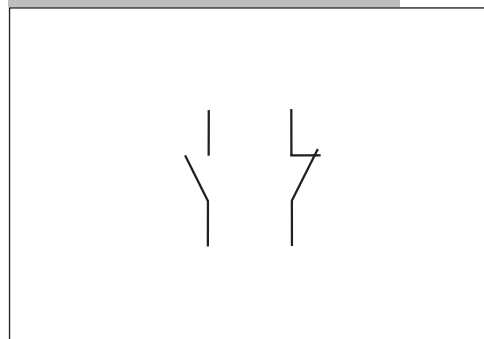

SENSORI DI SICUREZZA CON CODIFICA MAGNETICA TIPO TSS 110

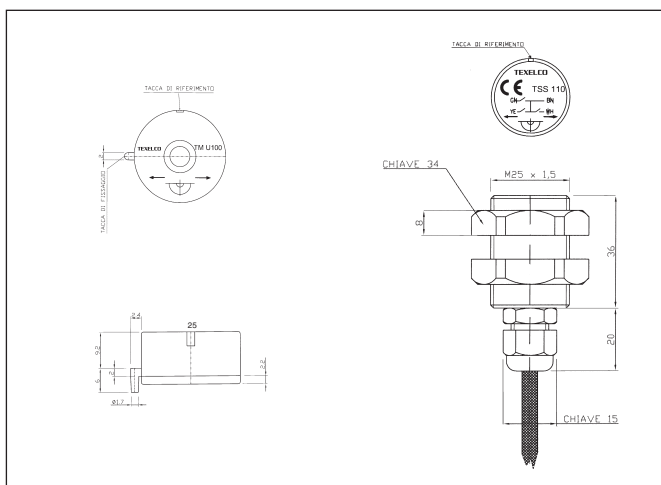

I **VANTAGGI** secondo le "EN 1088 - Dispositivi di interblocco associati ai ripari"

Appendice J

- Compatto senza parti mobili esterne
- Elevata resistenza alle polveri e a liquidi
- Facile da tener pulito.

Ed inoltre:

- grande tolleranza ai difetti di allineamento
- insensibili ad urti e vibrazioni
- 6 possibili direzioni di azionamento

CONSIGLI APPLICATIVI

- Per un perfetto funzionamento sensore e unità magnetica devono essere **allineati**. Particolari riferimenti grafici e una tacca sulla circonferenza facilitano la regolazione.
- Il movimento dell'unità magnetica deve avvenire entro lo spazio utile che garantisca la perfetta funzionalità, evitando fenomeni di oltrecorsa.
- Devono essere montati in modo da impedire allentamenti o rimozioni e protetti da urti che potrebbero danneggiarli. Non devono mai essere usati come battuta d'arresto.
- Utilizzare per il fissaggio solo viti e dadi in materiale amagnetico, non incassare in masse ferromagnetiche.
- Utilizzare esclusivamente con gli appositi moduli di controllo. Per altre applicazioni contattate il nostro ufficio tecnico.

CARATTERISTICHE ELETTRICHE

CONFORMI ALLE NORME	EN 60947.5.3 - EN 60947.5.2 - EN 1088 - EN 954-1 - EN 292
CLASSIFICAZIONE IN CONDIZIONE DI GUASTO	PDF-S
FUNZIONAMENTO	magnetico
DISTANZA DI COMANDO MAX.	7 mm.
DISTANZA DI COMANDO MIN.	0,5 mm.
RIPETIBILITA' DEL PUNTO DI COMANDO	0,1 mm
FREQUENZA DI COMANDO	10 Hz
POTENZA DI COMANDO MAX.	3 W
CORRENTE DI COMANDO MAX.	0,125 A
TENSIONE DI COMANDO MAX.	24 V
RESISTENZA AGLI URTI	30 g per 11 millisecondi
RESISTENZA ALLE VIBRAZIONI	1 mm da 10 a 55 HZ
TEMPERATURA DI LAVORO	- 5° C / + 90° C
PROTEZIONE	IP 66 (EN 60529)
COLLEGAMENTO	cavo 4x0,35 mmq. - lunghezza 4 m.
CUSTODIA	polycarbonato rinforzato fibra di vetro
ACCESSORI	supporto per sensore cilindrico tipo TSC 001

TSS 11004 sensore di sicurezza

TM U100 unità magnetica

TRS 132-24 modulo di controllo e sicurezza

SCHEMA ELETTRICO

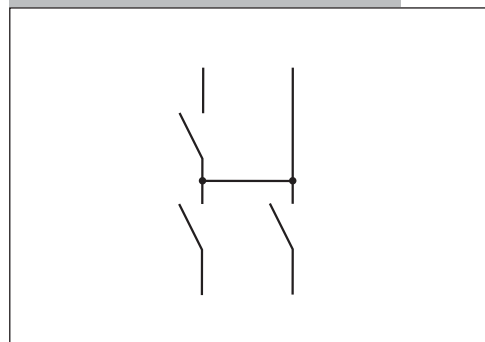

SENSORI DI SICUREZZA CON CODIFICA MAGNETICA TIPO TSS 140



I **VANTAGGI** secondo le "EN 1088 - Dispositivi di interblocco associati ai ripari"

Appendice J

- Compatto senza parti mobili esterne
- Elevata resistenza alle polveri e a liquidi
- Facile da tener pulito.

Ed inoltre:

- grande tolleranza ai difetti di allineamento
- insensibili ad urti e vibrazioni
- 6 possibili direzioni di azionamento

CONSIGLI APPLICATIVI

- Per un perfetto funzionamento sensore e unità magnetica devono essere **allineati**. Particolari riferimenti grafici e una tacca sulla circonferenza facilitano la regolazione.
- Il movimento dell'unità magnetica deve avvenire entro lo spazio utile che garantisca la perfetta funzionalità, evitando fenomeni di oltrecorsa.
- Devono essere montati in modo da impedire allentamenti o rimozioni e protetti da urti che potrebbero danneggiarli. Non devono mai essere usati come battuta d'arresto.
- Utilizzare per il fissaggio solo viti e dadi in materiale amagnetico, non incassare in masse ferromagnetiche.
- Utilizzare esclusivamente con gli appositi moduli di controllo. Per altre applicazioni contattate il nostro ufficio tecnico.

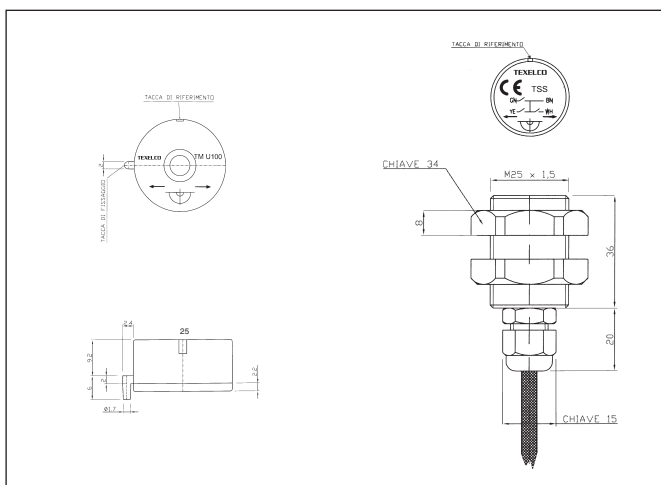

CARATTERISTICHE ELETTRICHE

CONFORMI ALLE NORME	EN 60947.5.3 - EN 60947.5.2 - EN 1088 - EN 954-1 - EN 292
CLASSIFICAZIONE IN CONDIZIONE DI GUASTO	PDF-S
FUNZIONAMENTO	magnetico
DISTANZA DI COMANDO MAX.	7 mm.
DISTANZA DI COMANDO MIN.	0,5 mm.
RIPETIBILITA' DEL PUNTO DI COMANDO	0,1 mm
FREQUENZA DI COMANDO	10 Hz
POTENZA DI COMANDO MAX.	3 W
CORRENTE DI COMANDO MAX.	0,125 A
TENSIONE DI COMANDO MAX.	24 V
RESISTENZA AGLI URTI	30 g per 11 millisecondi
RESISTENZA ALLE VIBRAZIONI	1 mm da 10 a 55 HZ
TEMPERATURA DI LAVORO	- 5° C / + 90° C
PROTEZIONE	IP 66 (EN 60529)
COLLEGAMENTO	cavo 4x0,35 mmq. - lunghezza 4 m.
CUSTODIA	polycarbonato rinforzato fibra di vetro
ACCESSORI	supporto per sensore cilindrico tipo TSC 001

TSS 14004 sensore di sicurezza

TM U100 unità magnetica

TRS 342-24 modulo di controllo e sicurezza

SCHEMA ELETTRICO

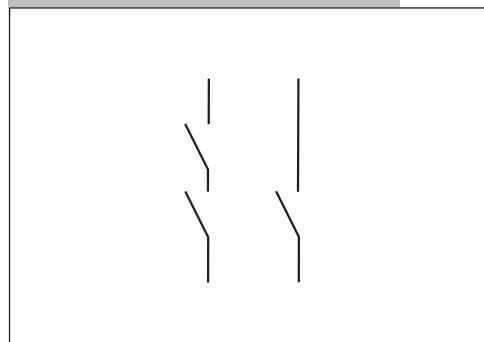

SENSORI DI SICUREZZA CON CODIFICA MAGNETICA TIPO TSS 150



I **VANTAGGI** secondo le "EN 1088 - Dispositivi di interblocco associati ai ripari"

Appendice J

- Compatto senza parti mobili esterne
- Elevata resistenza alle polveri e a liquidi
- Facile da tener pulito.

Ed inoltre:

- grande tolleranza ai difetti di allineamento
- insensibili ad urti e vibrazioni
- 6 possibili direzioni di azionamento

CONSIGLI APPLICATIVI

- Per un perfetto funzionamento sensore e unità magnetica devono essere **allineati**. Particolari riferimenti grafici e una tacca sulla circonferenza facilitano la regolazione.
- Il movimento dell'unità magnetica deve avvenire entro lo spazio utile che garantisca la perfetta funzionalità, evitando fenomeni di oltrecorsa.
- Devono essere montati in modo da impedire allentamenti o rimozioni e protetti da urti che potrebbero danneggiarli. Non devono mai essere usati come battuta d'arresto.
- Utilizzare per il fissaggio solo viti e dadi in materiale amagnetico, non incassare in masse ferromagnetiche.
- Utilizzare esclusivamente con gli appositi moduli di controllo. Per altre applicazioni contattate il nostro ufficio tecnico.

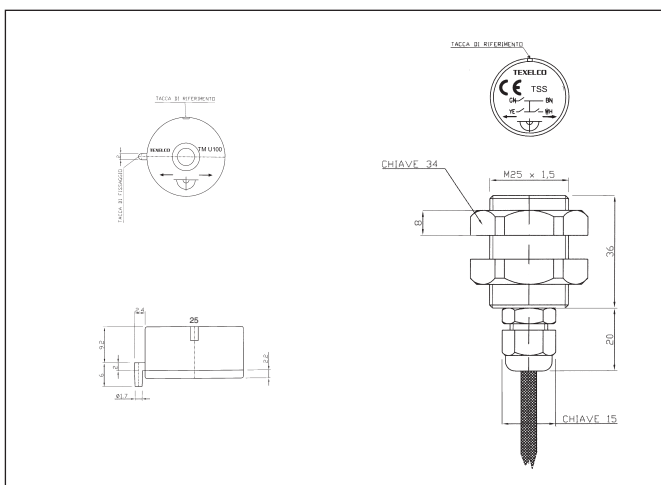

CARATTERISTICHE ELETTRICHE

CONFORMI ALLE NORME	EN 60947.5.3 - EN 60947.5.2 - EN 1088 - EN 954-1 - EN 292
CLASSIFICAZIONE IN CONDIZIONE DI GUASTO	PDF-S
FUNZIONAMENTO	magnetico
DISTANZA DI COMANDO MAX.	7 mm.
DISTANZA DI COMANDO MIN.	0,5 mm.
RIPETIBILITA' DEL PUNTO DI COMANDO	0,1 mm
FREQUENZA DI COMANDO	10 Hz
POTENZA DI COMANDO MAX.	3 W
CORRENTE DI COMANDO MAX.	0,125 A
TENSIONE DI COMANDO MAX.	24 V
RESISTENZA AGLI URTI	30 g per 11 millisecondi
RESISTENZA ALLE VIBRAZIONI	1 mm da 10 a 55 HZ
TEMPERATURA DI LAVORO	- 5° C / + 90° C
PROTEZIONE	IP 66 (EN 60529)
COLLEGAMENTO	cavo 4x0,35 mmq. - lunghezza 4 m.
CUSTODIA	polycarbonato rinforzato fibra di vetro
ACCESSORI	supporto per sensore cilindrico tipo TSC 001

TSS 15004 sensore di sicurezza

TM U100 unità magnetica

TRS 252-24 modulo di controllo e sicurezza

SCHEMA ELETTRICO

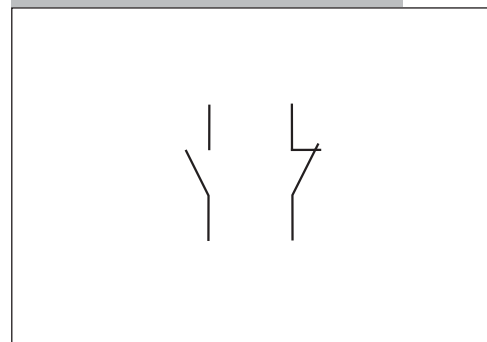

SENSORI DI SICUREZZA CON CODIFICA MAGNETICA TIPO TSS 115



I **VANTAGGI** secondo le "EN 1088 - Dispositivi di interblocco associati ai ripari"

Appendice J

- Compatto senza parti mobili esterne
- Elevata resistenza alle polveri e a liquidi
- Facile da tener pulito.

Ed inoltre:

- grande tolleranza ai difetti di allineamento
- insensibili ad urti e vibrazioni
- 6 possibili direzioni di azionamento

CONSIGLI APPLICATIVI

- Per un perfetto funzionamento sensore e unità magnetica devono essere **allineati**. Particolari riferimenti grafici e una tacca sulla circonferenza facilitano la regolazione.
- Il movimento dell'unità magnetica deve avvenire entro lo spazio utile che garantisca la perfetta funzionalità, evitando fenomeni di oltrecorsa.
- Devono essere montati in modo da impedire allentamenti o rimozioni e protetti da urti che potrebbero danneggiarli. Non devono mai essere usati come battuta d'arresto.
- Utilizzare per il fissaggio solo viti e dadi in materiale amagnetico, non incassare in masse ferromagnetiche.
- Utilizzare esclusivamente con gli appositi moduli di controllo. Per altre applicazioni contattate il nostro ufficio tecnico.

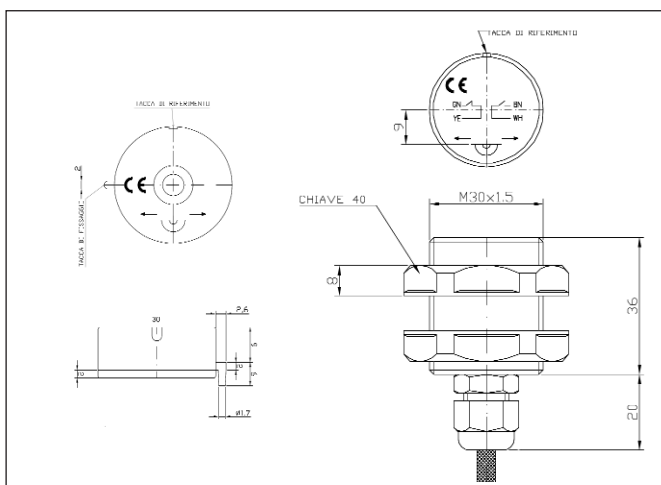

CARATTERISTICHE ELETTRICHE

CONFORMI ALLE NORME	EN 60947.5.3 - EN 60947.5.2 - EN 1088 - EN 954-1 - EN 292
CLASSIFICAZIONE IN CONDIZIONE DI GUASTO	PDF-S
FUNZIONAMENTO	magnetico
DISTANZA DI COMANDO MAX.	7 mm.
DISTANZA DI COMANDO MIN.	0,5 mm.
RIPETIBILITA' DEL PUNTO DI COMANDO	0,1 mm
FREQUENZA DI COMANDO	10 Hz
POTENZA DI COMANDO MAX.	3 W
CORRENTE DI COMANDO MAX.	0,125 A
TENSIONE DI COMANDO MAX.	24 V
RESISTENZA AGLI URTI	30 g per 11 millisecondi
RESISTENZA ALLE VIBRAZIONI	1 mm da 10 a 55 HZ
TEMPERATURA DI LAVORO	- 5° C / + 90° C
PROTEZIONE	IP 66 (EN 60529)
COLLEGAMENTO	cavo 4x0,35 mmq. - lunghezza 4 m.
CUSTODIA	polycarbonato rinforzato fibra di vetro
ACCESSORI	supporto per sensore cilindrico tipo TSC 003

TSS 11504 sensore di sicurezza

TM U150 unità magnetica

TRS 132-24 modulo di controllo e sicurezza

SCHEMA ELETTRICO

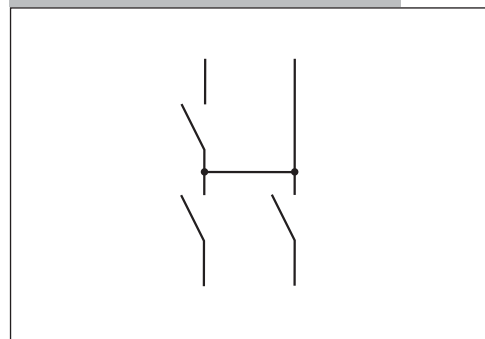

SENSORI DI SICUREZZA CON CODIFICA MAGNETICA TIPO TSS 145



I **VANTAGGI** secondo le "EN 1088 - Dispositivi di interblocco associati ai ripari"

Appendice J

- Compatto senza parti mobili esterne
- Elevata resistenza alle polveri e a liquidi
- Facile da tener pulito.

Ed inoltre:

- grande tolleranza ai difetti di allineamento
- insensibili ad urti e vibrazioni
- 6 possibili direzioni di azionamento

CONSIGLI APPLICATIVI

- Per un perfetto funzionamento sensore e unità magnetica devono essere **allineati**. Particolari riferimenti grafici e una tacca sulla circonferenza facilitano la regolazione.
- Il movimento dell'unità magnetica deve avvenire entro lo spazio utile che garantisca la perfetta funzionalità, evitando fenomeni di oltrecorsa.
- Devono essere montati in modo da impedire allentamenti o rimozioni e protetti da urti che potrebbero danneggiarli. Non devono mai essere usati come battuta d'arresto.
- Utilizzare per il fissaggio solo viti e dadi in materiale amagnetico, non incassare in masse ferromagnetiche.
- Utilizzare esclusivamente con gli appositi moduli di controllo. Per altre applicazioni contattate il nostro ufficio tecnico.

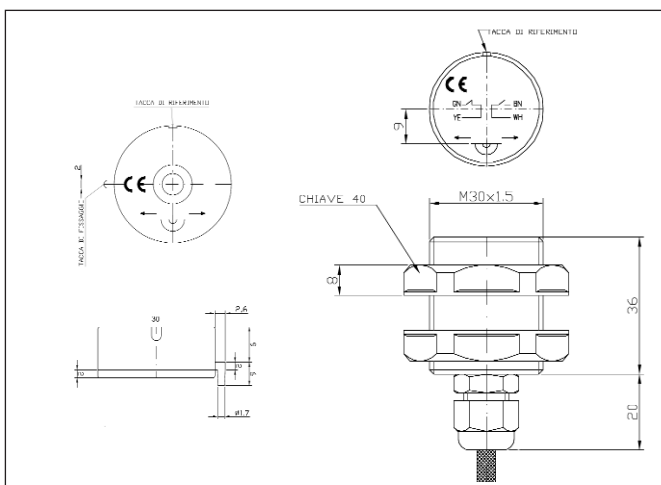

CARATTERISTICHE ELETTRICHE

CONFORMI ALLE NORME	EN 60947.5.3 - EN 60947.5.2 - EN 1088 - EN 954-1 - EN 292
CLASSIFICAZIONE IN CONDIZIONE DI GUASTO	PDF-S
FUNZIONAMENTO	magnetico
DISTANZA DI COMANDO MAX.	7 mm.
DISTANZA DI COMANDO MIN.	0,5 mm.
RIPETIBILITA' DEL PUNTO DI COMANDO	0,1 mm
FREQUENZA DI COMANDO	10 Hz
POTENZA DI COMANDO MAX.	3 W
CORRENTE DI COMANDO MAX.	0,125 A
TENSIONE DI COMANDO MAX.	24 V
RESISTENZA AGLI URTI	30 g per 11 millisecondi
RESISTENZA ALLE VIBRAZIONI	1 mm da 10 a 55 HZ
TEMPERATURA DI LAVORO	- 5° C / + 90° C
PROTEZIONE	IP 66 (EN 60529)
COLLEGAMENTO	cavo 4x0,35 mmq. - lunghezza 4 m.
CUSTODIA	polycarbonato rinforzato fibra di vetro
ACCESSORI	supporto per sensore cilindrico tipo TSC 003

TSS 14504 sensore di sicurezza

TM U150 unità magnetica

TRS 342-24 modulo di controllo e sicurezza

SCHEMA ELETTRICO

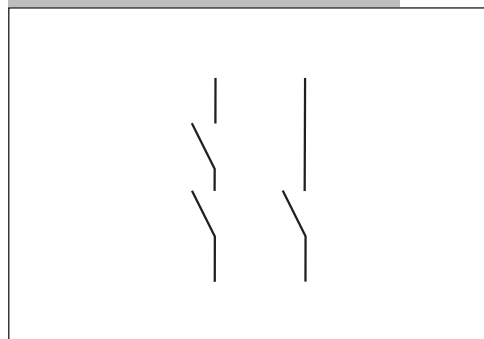

SENSORI DI SICUREZZA CON CODIFICA MAGNETICA TIPO TSS 155



I **VANTAGGI** secondo le "EN 1088 - Dispositivi di interblocco associati ai ripari"

Appendice J

- Compatto senza parti mobili esterne
- Elevata resistenza alle polveri e a liquidi
- Facile da tener pulito.

Ed inoltre:

- grande tolleranza ai difetti di allineamento
- insensibili ad urti e vibrazioni
- 6 possibili direzioni di azionamento

CONSIGLI APPLICATIVI

- Per un perfetto funzionamento sensore e unità magnetica devono essere **allineati**. Particolari riferimenti grafici e una tacca sulla circonferenza facilitano la regolazione.
- Il movimento dell'unità magnetica deve avvenire entro lo spazio utile che garantisca la perfetta funzionalità, evitando fenomeni di oltrecorsa.
- Devono essere montati in modo da impedire allentamenti o rimozioni e protetti da urti che potrebbero danneggiarli. Non devono mai essere usati come battuta d'arresto.
- Utilizzare per il fissaggio solo viti e dadi in materiale amagnetico, non incassare in masse ferromagnetiche.
- Utilizzare esclusivamente con gli appositi moduli di controllo. Per altre applicazioni contattate il nostro ufficio tecnico.

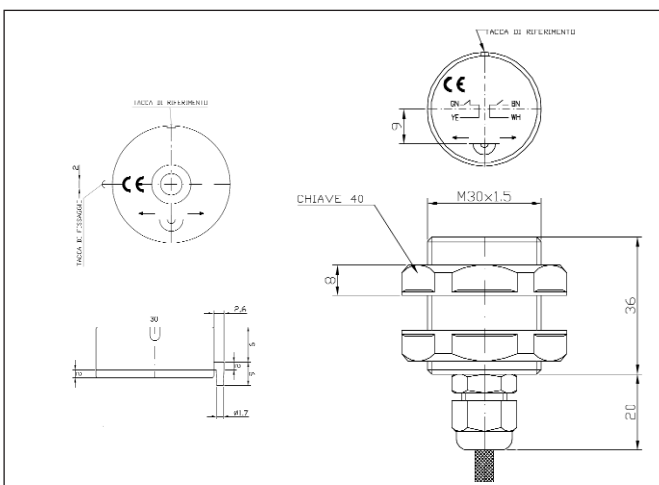

CARATTERISTICHE ELETTRICHE

CONFORMI ALLE NORME	EN 60947.5.3 - EN 60947.5.2 - EN 1088 - EN 954-1 - EN 292
CLASSIFICAZIONE IN CONDIZIONE DI GUASTO	PDF-S
FUNZIONAMENTO	magnetico
DISTANZA DI COMANDO MAX.	7 mm.
DISTANZA DI COMANDO MIN.	0,5 mm.
RIPETIBILITA' DEL PUNTO DI COMANDO	0,1 mm
FREQUENZA DI COMANDO	10 Hz
POTENZA DI COMANDO MAX.	3 W
CORRENTE DI COMANDO MAX.	0,125 A
TENSIONE DI COMANDO MAX.	24 V
RESISTENZA AGLI URTI	30 g per 11 millisecondi
RESISTENZA ALLE VIBRAZIONI	1 mm da 10 a 55 HZ
TEMPERATURA DI LAVORO	- 5° C / + 90° C
PROTEZIONE	IP 66 (EN 60529)
COLLEGAMENTO	cavo 4x0,35 mmq. - lunghezza 4 m.
CUSTODIA	polycarbonato rinforzato fibra di vetro
ACCESSORI	supporto per sensore cilindrico tipo TSC 003

TSS 15504 sensore di sicurezza

TM U150 unità magnetica

TRS 252-24 modulo di controllo e sicurezza

SCHEMA ELETTRICO

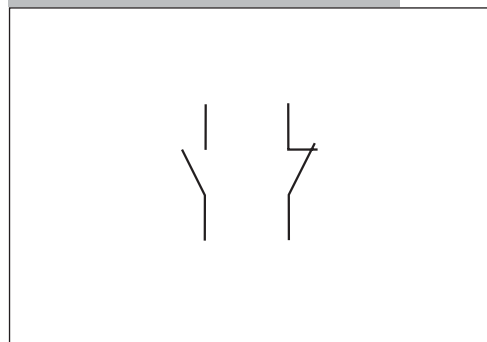

SENSORI DI SICUREZZA CON CODIFICA MAGNETICA TIPO TSS 350

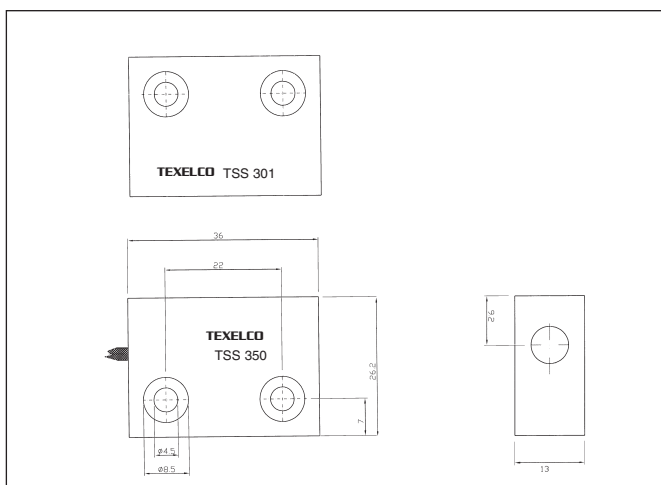

I **VANTAGGI** secondo le "EN 1088 - Dispositivi di interblocco associati ai ripari"

Appendice J

- Compatto senza parti mobili esterne
- Elevata resistenza alle polveri e a liquidi
- Facile da tener pulito.

Ed inoltre:

- grande tolleranza ai difetti di allineamento
- insensibili ad urti e vibrazioni
- 6 possibili direzioni di azionamento

CONSIGLI APPLICATIVI

- Per un perfetto funzionamento sensore e unità magnetica devono essere **allineati** frontalmente. La freccia e una tacca indicano il lato di azionamento.
- Il movimento dell'unità magnetica deve avvenire entro lo spazio utile che garantisca la perfetta funzionalità, evitando fenomeni di oltrecorsa.
- Devono essere montati in modo da impedire allentamenti o rimozioni e protetti da urti che potrebbero danneggiarli. Non devono mai essere usati come battuta d'arresto.
- Utilizzare per il fissaggio solo viti e dadi in materiale amagnetico, non incassare in masse ferromagnetiche.
- Utilizzare esclusivamente con gli appositi moduli di controllo. Per altre applicazioni contattate il nostro ufficio tecnico.

CARATTERISTICHE ELETTRICHE

CONFORMI ALLE NORME	EN 60947.5.3 - EN 60947.5.2 - EN 1088 - EN 954-1 - EN 292
CLASSIFICAZIONE IN CONDIZIONE DI GUASTO	PDF-S
FUNZIONAMENTO	magnetico
DISTANZA DI COMANDO MAX.	7 mm.
DISTANZA DI COMANDO MIN.	0,5 mm.
RIPETIBILITA' DEL PUNTO DI COMANDO	0,1 mm
FREQUENZA DI COMANDO	10 Hz
POTENZA DI COMANDO MAX.	3 W
CORRENTE DI COMANDO MAX.	0,125 A
TENSIONE DI COMANDO MAX.	24 V
RESISTENZA AGLI URTI	30 g per 11 millisecondi
RESISTENZA ALLE VIBRAZIONI	1 mm da 10 a 55 HZ
TEMPERATURA DI LAVORO	-5° C / +90° C
PROTEZIONE	IP 66 (EN 60529)
COLLEGAMENTO	cavo 4x0,35 mmq. - lunghezza 4 m.
CUSTODIA	polycarbonato rinforzato fibra di vetro

TSS 35004 sensore di sicurezza

TM U301 unità magnetica

TRS 252-24 modulo di controllo e sicurezza

SCHEMA ELETTRICO

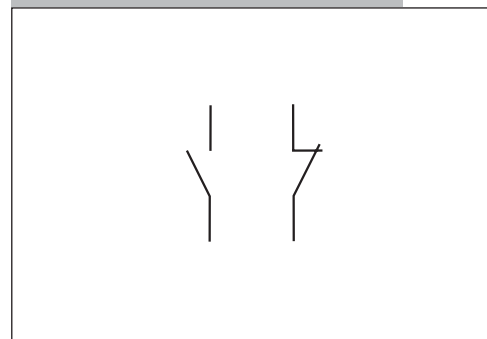

SENSORI DI SICUREZZA CON CODIFICA MAGNETICA TIPO TSS 210

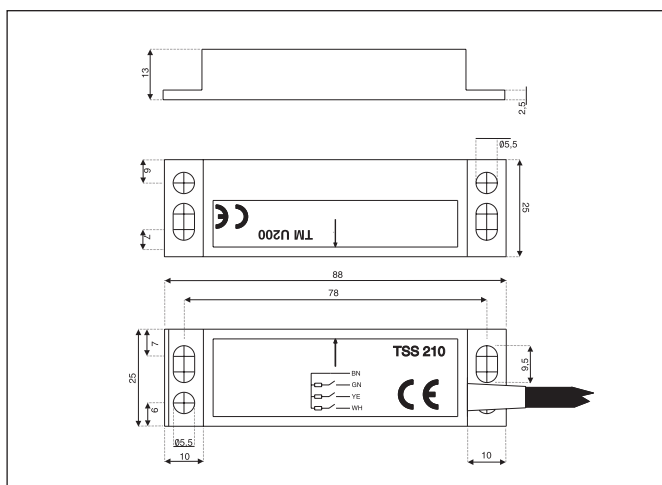

I **VANTAGGI** secondo le "EN 1088 - Dispositivi di interblocco associati ai ripari"

Appendice J

- Compatto senza parti mobili esterne
- Elevata resistenza alle polveri e a liquidi
- Facile da tener pulito.

Ed inoltre:

- grande tolleranza ai difetti di allineamento
- insensibili ad urti e vibrazioni
- 6 possibili direzioni di azionamento

CONSIGLI APPLICATIVI

- Per un perfetto funzionamento sensore e unità magnetica devono essere **allineati** frontalmente. La freccia e una tacca indicano il lato di azionamento.
- Il movimento dell'unità magnetica deve avvenire entro lo spazio utile che garantisca la perfetta funzionalità, evitando fenomeni di oltrecorsa.
- Devono essere montati in modo da impedire allentamenti o rimozioni e protetti da urti che potrebbero danneggiarli. Non devono mai essere usati come battuta d'arresto.
- Utilizzare per il fissaggio solo viti e dadi in materiale amagnetico, non incassare in masse ferromagnetiche.
- Utilizzare esclusivamente con gli appositi moduli di controllo. Per altre applicazioni contattate il nostro ufficio tecnico.

CARATTERISTICHE ELETTRICHE

CONFORMI ALLE NORME	EN 60947.5.3 - EN 60947.5.2 - EN 1088 - EN 954-1 - EN 292
CLASSIFICAZIONE IN CONDIZIONE DI GUASTO	PDF-S
FUNZIONAMENTO	magnetico
DISTANZA DI COMANDO MAX.	7 mm.
DISTANZA DI COMANDO MIN.	0,5 mm.
RIPETIBILITA' DEL PUNTO DI COMANDO	0,1 mm
FREQUENZA DI COMANDO	10 Hz
POTENZA DI COMANDO MAX.	3 W
CORRENTE DI COMANDO MAX.	0,125 A
TENSIONE DI COMANDO MAX.	24 V
RESISTENZA AGLI URTI	30 g per 11 millisecondi
RESISTENZA ALLE VIBRAZIONI	1 mm da 10 a 55 HZ
TEMPERATURA DI LAVORO	-5° C / +90° C
PROTEZIONE	IP 66 (EN 60529)
COLLEGAMENTO	cavo 4x0,35 mmq. - lunghezza 4 m.
CUSTODIA	polycarbonato rinforzato fibra di vetro

TSS 21004 sensore di sicurezza

TM U200 unità magnetica

TRS 132-24 modulo di controllo e sicurezza

SCHEMA ELETTRICO

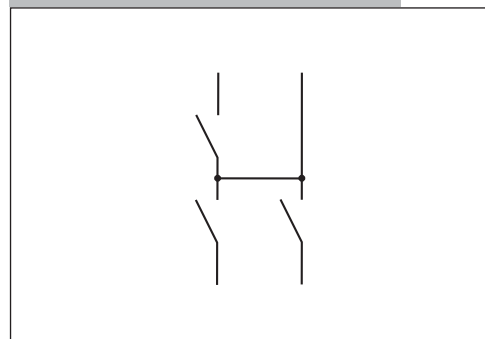

SENSORI DI SICUREZZA CON CODIFICA MAGNETICA TIPO TSS 240

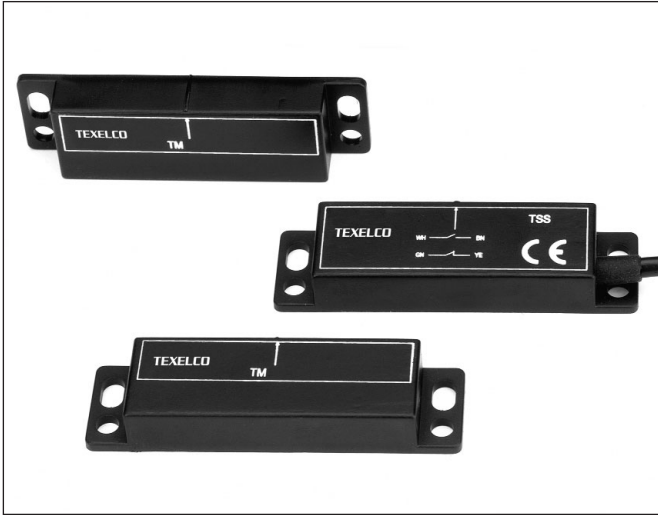

I **VANTAGGI** secondo le "EN 1088 - Dispositivi di interblocco associati ai ripari"

Appendice J

- Compatto senza parti mobili esterne
- Elevata resistenza alle polveri e a liquidi
- Facile da tener pulito.

Ed inoltre:

- grande tolleranza ai difetti di allineamento
- insensibili ad urti e vibrazioni
- 6 possibili direzioni di azionamento

CONSIGLI APPLICATIVI

- Per un perfetto funzionamento sensore e unità magnetica devono essere **allineati** frontalmente. La freccia e una tacca indicano il lato di azionamento.
- Il movimento dell'unità magnetica deve avvenire entro lo spazio utile che garantisca la perfetta funzionalità, evitando fenomeni di oltrecorsa.
- Devono essere montati in modo da impedire allentamenti o rimozioni e protetti da urti che potrebbero danneggiarli. Non devono mai essere usati come battuta d'arresto.
- Utilizzare per il fissaggio solo viti e dadi in materiale amagnetico, non incassare in masse ferromagnetiche.
- Utilizzare esclusivamente con gli appositi moduli di controllo.
Per altre applicazioni contattate il nostro ufficio tecnico.

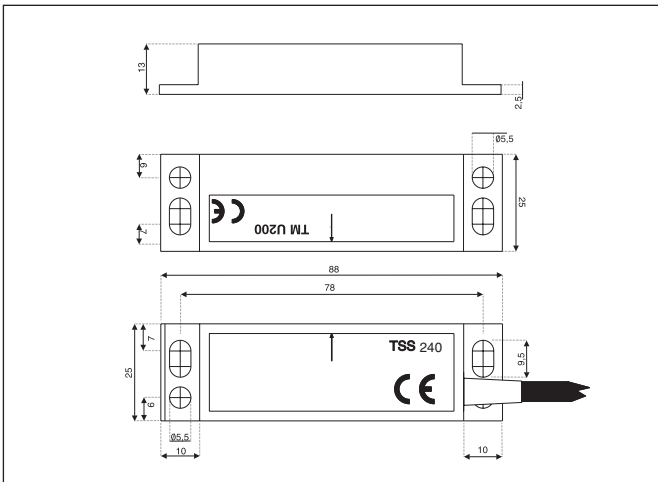

CARATTERISTICHE ELETTRICHE

CONFORMI ALLE NORME	EN 60947.5.3 - EN 60947.5.2 - EN 1088 - EN 954-1 - EN 292
CLASSIFICAZIONE IN CONDIZIONE DI GUASTO	PDF-S
FUNZIONAMENTO	magnetico
DISTANZA DI COMANDO MAX.	7 mm.
DISTANZA DI COMANDO MIN.	0,5 mm.
RIPETIBILITA' DEL PUNTO DI COMANDO	0,1 mm
FREQUENZA DI COMANDO	10 Hz
POTENZA DI COMANDO MAX.	3 W
CORRENTE DI COMANDO MAX.	0,125 A
TENSIONE DI COMANDO MAX.	24 V
RESISTENZA AGLI URTI	30 g per 11 millisecondi
RESISTENZA ALLE VIBRAZIONI	1 mm da 10 a 55 HZ
TEMPERATURA DI LAVORO	- 5° C / + 90° C
PROTEZIONE	IP 66 (EN 60529)
COLLEGAMENTO	cavo 4x0,35 mmq. - lunghezza 4 m.
CUSTODIA	polycarbonato rinforzato fibra di vetro

TSS 24004 sensore di sicurezza

TM U200 unità magnetica

TRS 342-24 modulo di controllo e sicurezza

SCHEMA ELETTRICO

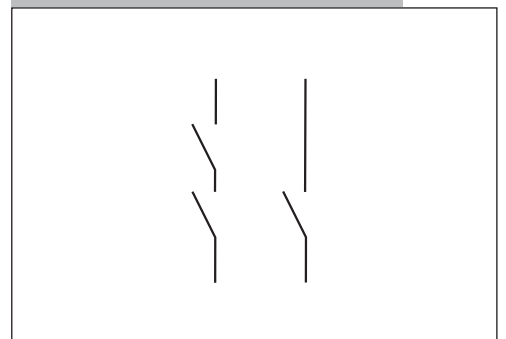

SENSORI DI SICUREZZA CON CODIFICA MAGNETICA TIPO TSS 250

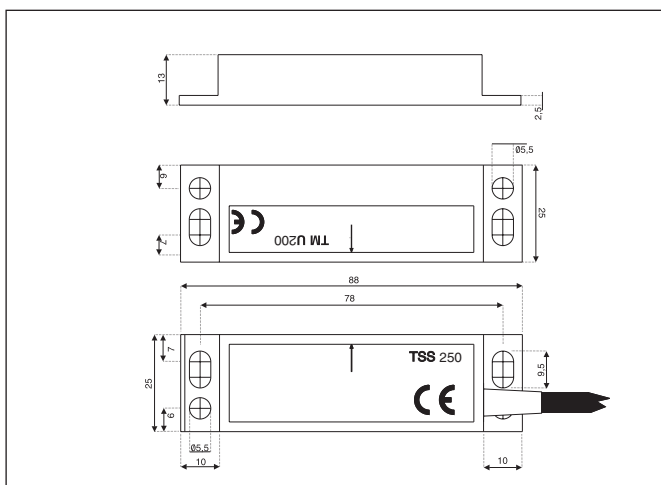

I **VANTAGGI** secondo le "EN 1088 - Dispositivi di interblocco associati ai ripari"

Appendice J

- Compatto senza parti mobili esterne
- Elevata resistenza alle polveri e a liquidi
- Facile da tener pulito.

Ed inoltre:

- grande tolleranza ai difetti di allineamento
- insensibili ad urti e vibrazioni
- 6 possibili direzioni di azionamento

CONSIGLI APPLICATIVI

- Per un perfetto funzionamento sensore e unità magnetica devono essere **allineati** frontalmente. La freccia e una tacca indicano il lato di azionamento.
- Il movimento dell'unità magnetica deve avvenire entro lo spazio utile che garantisca la perfetta funzionalità, evitando fenomeni di oltrecorsa.
- Devono essere montati in modo da impedire allentamenti o rimozioni e protetti da urti che potrebbero danneggiarli. Non devono mai essere usati come battuta d'arresto.
- Utilizzare per il fissaggio solo viti e dadi in materiale amagnetico, non incassare in masse ferromagnetiche.
- Utilizzare esclusivamente con gli appositi moduli di controllo. Per altre applicazioni contattate il nostro ufficio tecnico.

CARATTERISTICHE ELETTRICHE

CONFORMI ALLE NORME	EN 60947.5.3 - EN 60947.5.2 - EN 1088 - EN 954-1 - EN 292
CLASSIFICAZIONE IN CONDIZIONE DI GUASTO	PDF-S
FUNZIONAMENTO	magnetico
DISTANZA DI COMANDO MAX.	7 mm.
DISTANZA DI COMANDO MIN.	0,5 mm.
RIPETIBILITA' DEL PUNTO DI COMANDO	0,1 mm
FREQUENZA DI COMANDO	10 Hz
POTENZA DI COMANDO MAX.	3 W
CORRENTE DI COMANDO MAX.	0,125 A
TENSIONE DI COMANDO MAX.	24 V
RESISTENZA AGLI URTI	30 g per 11 millisecondi
RESISTENZA ALLE VIBRAZIONI	1 mm da 10 a 55 HZ
TEMPERATURA DI LAVORO	-5° C / +90° C
PROTEZIONE	IP 66 (EN 60529)
COLLEGAMENTO	cavo 4x0,35 mmq. - lunghezza 4 m.
CUSTODIA	polycarbonato rinforzato fibra di vetro

TSS 25004 sensore di sicurezza

TM U201 unità magnetica

TRS 252-24 modulo di controllo e sicurezza

SCHEMA ELETTRICO

